



Product Overview

โคมไฟฟ้าแสงสว่างฉุกเฉิน MCU203NC5-R ใช้หลอด LED ชนิด MR16 12 โวลท์ กำลังพิกัด 3 วัตต์ จำนวน 2 หัวโคมในการให้แสงสว่าง
ควบคุมการทำงานด้วย Microcontroller 8 bit สามารถสั่งงานได้ทั้งจากปุ่ม Function Test ที่ตัวเครื่องและจาก Remote Testing
ตัวกล่องผลิตจากแผ่นเหล็ก Electro-Galvanized หนา 1 มม. พื้นเคลือบด้วยระบบ Epoxy powder Coated and Stove Enamel ป้องกันการเกิดสนิมของโลหะได้เป็นอย่างดี

Features

- หลอด LED มีอายุการใช้งานที่ยาวนานกว่า 50,000 ชั่วโมง
- ประจุแบตเตอรี่แบบอัตโนมัติ โดยการควบคุมแรงดันและกระแสไฟฟ้า Constant Voltage & Limit Current
- วงจรป้องกันการชาร์จแบตเตอรี่เกินเป็นสาเหตุทำให้แบตเตอรี่เกิดการบวม
- วงจรป้องกันการใช้แบตเตอรี่จนหมดประจุไฟฟ้า ทำให้อายุแบตเตอรี่ยาวนานขึ้น
- วงจรป้องกันไฟตก เมื่อเกิดความผิดปกติของระบบจ่ายกำลังหลัก เกิดไฟตกในช่วง 140-160VAC ตัวเครื่องจะสั่งงานอัตโนมัติให้แสงสว่างฉุกเฉินทันที
- สามารถทดสอบการทำงานได้ด้วยรีโมทคอนโทรล (Remote Testing)
- มีฟังก์ชันการทดสอบการทำงานอัตโนมัติ (Automatic Testing System)
 - ทดสอบประจำ 1 เดือน ทุกๆ วันที่ 1 เวลา 12.00-12.30 น.
 - ทดสอบประจำ 6 เดือน ทุกๆ วันที่ 1 เวลา 12.00-13.00 น.

Dimensions (mm)

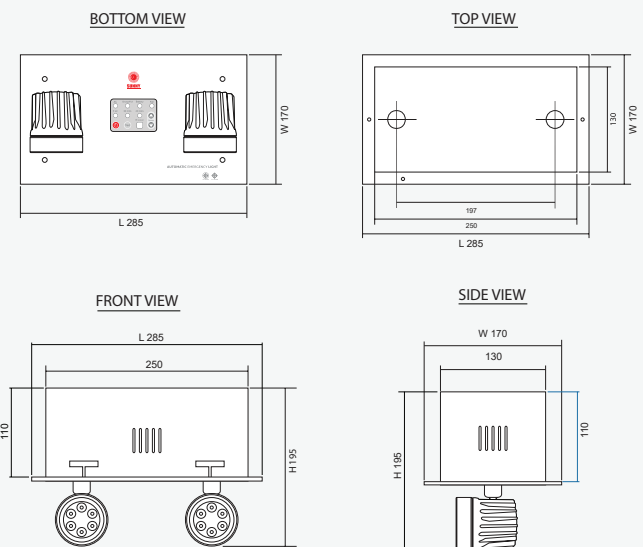

Technical Specifications

Mode of Operation	Non-Maintained
Input Voltage	220 VAC / 50Hz± 10%
Output Voltage	12VDC
LED Lamp Power	3W / Bulb
Color Temperature	6,000k ± 250k
Rated Beam Angle	50Deg
Battery Type / Size	Sealed Lead-Acid Maintained Free 12V 2.9Ah
Protections	- AC,DC Fuse. - Battery Low Voltage Cut-Off - Surge Protection
Testing Systems	- Automatic Testing - Manual Testing or Remote Testing
Charging Mode	Constant Voltage & Limit Current
Charging Current	290mA.
Charging Time	10-15 Hrs.
Backup Time	5.0 Hrs.
Housing	Electro-galvanized steel sheet, 1mm. thick with epoxy powder coating.
Dimensions (LxWxH)	285 x 170 x 195 mm.
Weight	3.45 Kg.
IP Rating	20

Indicators



LED AC. แสดงสถานะไฟเข้าเครื่อง
LED Charge/Full แสดงสถานะการชาร์จแบตเตอรี่
LED Battery แสดงช่วงระดับแรงดันแบตเตอรี่
LED Fail แสดงสถานะความผิดปกติของตัวเครื่อง
LED 5 sec แสดงสถานะการทดสอบตัวเครื่อง 5 วินาที
LED 30 mins แสดงสถานะการทดสอบตัวเครื่อง 30 นาที
LED 60 mins แสดงสถานะการทดสอบตัวเครื่อง 60 นาที
Switch On/Off ใช้ เปิด/ปิด หลอดไฟ(ขณะไม่ได้เสียบปลั๊กไฟ)
Switch Test ใช้ทดสอบความพร้อมของตัวเครื่อง (ขณะไฟไม่ดับ)
IR receiver ช่องรับสัญญาณอินฟราเรด
Dimmer ปุ่มปรับระดับแสงสว่าง (เฉพาะรุ่น HZ)